

LONGVIE

VÁLVULA DE SEGURIDAD EN HORNALLAS

Una vez encendida la hornalla, mantenga presionada la perilla hasta el final de su recorrido durante unos segundos para permitir que el calor de la llama active la válvula de seguridad.

Manual de Instrucciones

Hornos y Anafes



MANUAL DEL USUARIO

Acceda al contacto de servicio de Atención al Cliente, escaneando el código QR con su disposición móvil.



SERVICIO TÉCNICO

longvie.com.ar

Le agradecemos haber confiado en la tecnología **LONGVIE** y lo felicitamos por compartir con nosotros el orgullo que sentimos de haber logrado combinar estilo, robustez, funcionalidad, prestación, fácil limpieza y larga vida en un solo producto.

INSTRUCCIONES PARA EL USO

Al igual que en cualquier otro artefacto a gas que no se esté utilizando, es conveniente que la llave de paso del gas permanezca cerrada durante la noche, para mayor seguridad. Recuerde abrirla al reiniciar las tareas culinarias.

ANAFE

Los anafes multigas **LONGVIE** cuentan con encendido instantáneo electrónico “a una mano” y quemadores de tres diferentes potencias máximas para su óptimo aprovechamiento: de alta potencia 2.55kw (2.200 Kcal/hora); de 1.68Kw (1.450 Kcal/hora) y de 0.93Kw (800 Kcal/hora).

Encendido:

1. Partiendo de la posición CERRADO (0) oprima y gire en sentido antihorario la perilla correspondiente al quemador seleccionado hasta la posición MÁXIMO (MÁX).
2. Anafe con Encendido Electrónico instantáneo “a una mano” (Fig. 1): mantenga presionada la perilla durante el encendido del quemador y sosténgala unos segundos más para que el calor de la llama active la válvula de seguridad.
3. A continuación suelte la perilla. El quemador quedará encendido normalmente.
(En caso que se apague el quemador repita los pasos 1, 2 y 3).
4. Gradúe la llama a la potencia deseada entre MÁXIMO (MÁX) y MÍNIMO (MÍN).

Apagado:

Gire la perilla en sentido horario hasta la posición CERRADO (0).

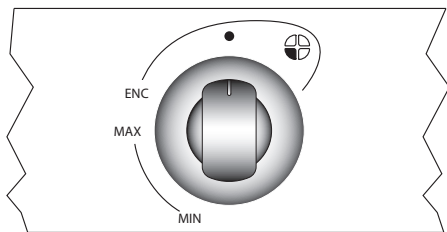

Fig. 1

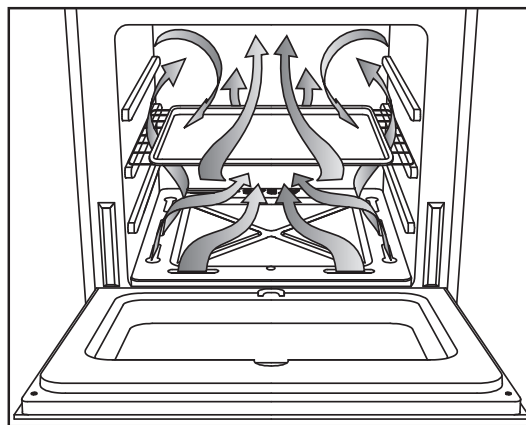

Fig. 2: Calor envolvente

HORNO Y PARRILLA

La tradicional cocción uniforme de los hornos **LONGVIE** se logra a partir del cuidadoso diseño funcional en cada uno de sus detalles, lo que permite la aplicación del calor en forma envolvente, pareja y efectiva, combinando y balanceando la acción directa del aire caliente con la radiación calórica emitida por su sólido interior. (Fig. 2) Los hornos multigas **LONGVIE** cuentan con encendido instantáneo electrónico “a una mano” y un quemador de 3.14 Kw (2700 Kcal/hora), equipado con una válvula de seguridad que bloquea la salida de gas ante eventuales interrupciones en el suministro. Restablecido el suministro, deberá realizar un nuevo encendido. A diferencia del horno, la parrilla produce calor por radiación directa ideal para asar, dorar y gratinar. Permite además ser utilizada simultáneamente mientras se cocinan otros alimentos en el horno. El cajón parrilla deslizable posee bandeja desgrasadora y cuatro posiciones que permiten regular su altura para optimizar el tipo y nivel de cocción de los alimentos.

Encendido

1. Abra totalmente la puerta del horno.
2. En la posición CERRADO (0) (Fig. 3) oprima y gire, en sentido antihorario, la perilla del horno hasta la posición MAXIMO (MÁX).
3. Mantenga presión sobre la perilla del horno unos 30 segundos para que se encienda el quemador y permita que el calor de la llama active la válvula de seguridad.

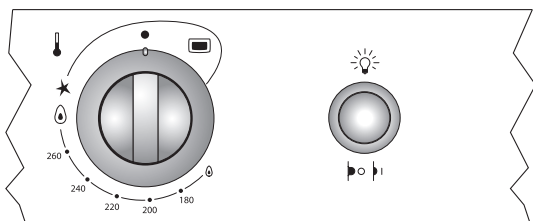

Fig. 3

Si al soltar la perilla del horno el quemador se apagara, colóquela en la posición de CERRADO (0) y aguarde 3 minutos antes de repetir la operación 3.

4. Seleccione la temperatura deseada entre MAXIMO (☉) y MINIMO (☾).

Apagado:

Gire la perilla en sentido horario hasta la posición CERRADO (0).

TERMOSTATO

Es el dispositivo que permite elegir la temperatura de cocción más adecuada mientras se utiliza el horno. Mantiene la temperatura del horno en el valor determinado por la posición del mando. La elección de la temperatura se realiza girando el mando en el sentido antihorario hasta el valor deseado, comprendido entre un mínimo de 150°C y un máximo de 300°C, aproximadamente. La regulación es continua, por lo que se pueden utilizar todos los valores intermedios de temperatura. Al encender el horno la llama alcanzará su máxima intensidad y se mantendrá así hasta que la temperatura interior alcance el valor seleccionado. A partir de ese momento el termostato se encargará de graduar automáticamente la intensidad de la llama para mantener constante la temperatura seleccionada.

TIMER

Los hornos con timer poseen una perilla con los minutos marcados en su contorno, que genera una señal sonora (campanilla) al cumplirse el tiempo seleccionado. **No corta el gas.**

Modo de uso

- Para realizar una correcta regulación, gire el mando en el sentido horario hasta la posición máxima y luego gírelo en el sentido antihorario hasta alcanzar la cantidad de minutos deseada. La perilla retroce-

derá durante el tiempo seleccionado hasta alcanzar su posición inicial, generando una señal sonora una vez cumplido dicho periodo.

El timer puede utilizarse independientemente de las funciones de cocción.

El funcionamiento del horno no se interrumpe al finalizar el tiempo seleccionado.

LIMPIEZA

- Corte la corriente del horno y/o anafe antes de comenzar la limpieza (Ver **Instalación eléctrica**, en este Manual).
- No utilice viruta de acero, productos abrasivos, esponjas metálicas, objetos cortantes o punzantes, ácidos, limpiadores de vapor, ni líquidos inflamables para la limpieza del artefacto, ya que el enlozado puede dañarse y perjudicar su limpieza interior.
- Limpie la superficie exterior con un trapo seco y quite cualquier mancha con agua y detergente. Las partes de acero inoxidable se deben secar con un paño suave o gamuza. Si aún quedaran manchas use un poco de vinagre caliente, enjuague y seque. Para quitar el amarillento del acero inoxidable provocado por sobrecalentamiento, aplique líquido para lustrar metales finos Silvo® con un paño suave, evitando frotar las zonas donde se encuentran impresos los textos e íconos. (panel de mandos, respaldo, etc.)
- Las rejillas de las hornallas pueden lavarse fácilmente en la pileta de la cocina con agua caliente y detergente.
- **Nunca utilice lavandina y menos aún lavandina mezclada con detergente, cuyas emanaciones pueden provocar lesiones en el aparato respiratorio, ya que son altamente corrosivos para las piezas del artefacto.**

LIMPIEZA DEL VISOR DEL HORNO

Es aconsejable limpiar el cristal interno de la puerta del horno con agua tibia y detergente, enjuagando con abundante agua, después de cada cocción. Cuando desee realizar una limpieza más profunda puede retirar fácilmente el cristal interno, y aún la puerta completa, para realizar dicha tarea en un lugar más cómodo. El cristal interno se retira quitando los dos tornillos que sujetan las trabas.

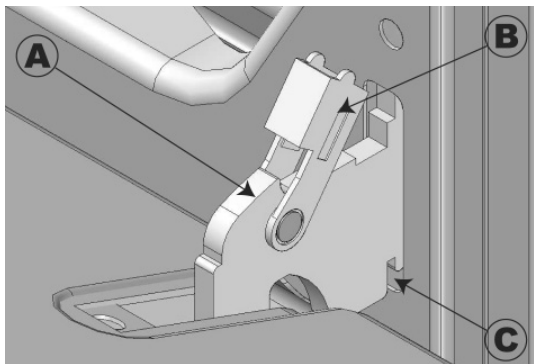

Fig. 4: Bisagra de la puerta del horno

COMO QUITAR LA PUERTA DEL HORNO

1. Abra la puerta del horno completamente.
2. Si su horno posee estante autodeslizante, desenláncelo de la puerta.
3. Observe que cada bisagra tiene una parte (A) y una traba en "U" (B). Levante ambas trabas; sostenga la puerta firmemente con ambas manos a la altura de las bisagras y ciérrela despacio. Las bisagras se desprenderán y la puerta quedará libre.

REARMADO

1. Tome la puerta firmemente con ambas manos.
2. Inserte cada bisagra en los correspondientes alojamientos del marco de la puerta hasta que las ranuras de la parte de las bisagras (C) hagan tope en dicho alojamiento.
3. Abra lenta y totalmente la puerta del horno hasta que las trabas en "U" (B) se liberen. Una vez liberadas, vuelvalas a su posición original así la puerta estará colocada correctamente.
4. Vuelva a enganchar el estante autodeslizante, si su horno lo posee.

SUSTITUCIÓN DE LA LAMPARA DEL HORNO

Para sustituir la lámpara interna del horno o limpiar su tapa, no necesita herramientas. Corte la corriente eléctrica del horno, desenrosque la tapa protectora de cristal templado en el sentido antihorario y vuelva a colocarla una vez realizada la operación. Utilice sólo lámparas para horno de 220 Volt, para 300°C de

temperatura, con rosca Mignon y potencia máxima de 15 Watt.

HORNO QUICKCLEAN

Las paredes interiores de los hornos **LONGVIE** poseen un enlazado de última generación cuya estructura superficial antiadherente facilita su limpieza con poco esfuerzo. Para su correcta limpieza sólo se requiere del uso de un paño suave, agua caliente y detergente. Es recomendable realizar dicha limpieza cuando el horno se encuentre aún tibio. Al finalizar la misma, enjuague y seque bien, evitando el uso de detergentes abrasivos o esponjas metálicas que puedan dañar el enlazado, o de artefactos limpiadores de alta presión o de limpieza a vapor. Si la suciedad resultara difícil de quitar puede utilizar algún producto específico para la limpieza de hornos siguiendo las instrucciones de su envase. Para obtener los mejores resultados recomendamos realizar dicha limpieza periódicamente.

Nunca utilice viruta de acero, productos abrasivos, esponjas metálicas, objetos cortantes o punzantes, ácidos, ni líquidos inflamables para limpiar su artefacto, ya que podría dañar el enlazado de forma irremediable.

PRECAUCIONES

- **Los hornos y anafes son artefactos que debido a su uso adquieren alta temperatura, revistiendo un riesgo para las personas. Evite que los niños se acerquen y tomen contacto con ellos cuando se encuentren en funcionamiento.**
- Si se detecta alguna pérdida de gas, cierre de inmediato la llave de paso, desconecte el artefacto de la red de suministro eléctrico y solicite la reparación al servicio técnico autorizado.
- En caso de una extinción accidental de las llamas del quemador cerrar el mando de accionamiento del quemador y no reintentar reencender éste durante por lo menos 1 minuto. (NAG-312 3.2.12.3)
- Ante eventuales fallas o dudas acerca del funcionamiento de los distintos elementos de su horno ó anafe recurra siempre a nuestro Servicio de Asistencia al Cliente.

- Evite la acumulación de grasa o aceite que pudiera haberse derramado en el piso del horno, ya que puede entrar en combustión. Limpie periódicamente la base del horno. (Ver limpieza)
- Este artefacto no ha sido diseñado para el uso de niños o personas con reducidas capacidades físicas, sensoriales o mentales, o con falta de experiencia y conocimiento, a menos que sean supervisados o instruidos acerca de su uso por personas responsables de su seguridad.
- Los niños deben ser supervisados para asegurar que no jueguen con el artefacto.

IMPORTANTE:

- No instalar en locales sin ventilación permanente.
- Este artefacto debe ser instalado de acuerdo con las normas y reglamentaciones en vigencia, por un instalador matriculado.
- Consultar las instrucciones antes de instalar y utilizar este artefacto NAG-312 6.1.2.

INSTALACIÓN, REGULACIÓN Y CAMBIO DE GAS

La instalación debe ser realizada por un Instalador Matriculado teniendo en cuenta las Disposiciones y Normas de ENARGAS.

**No ejerza una presión excesiva sobre la puerta abierta del horno.
No la use como palanca para introducirlo en el mueble.**

INSTALACIÓN ELÉCTRICA

El cordón de alimentación eléctrica posee en su extremo una ficha normalizada con toma a tierra en el tercer contacto.

Cada artefacto debe disponer de un tomacorriente normalizado para 10 Ampere, con toma a tierra, a la vista y fácilmente accesible.

Haga verificar por un electricista calificado que el tomacorriente a utilizar tenga toma a tierra y que ésta

efectivamente funcione. El mismo debe estar ubicado preferentemente del lado izquierdo de cada artefacto visto desde el frente (Figs. 3 y 4).

Si los tomacorrientes no estuvieran a la vista, (por ejemplo, debajo de la mesada, o dentro del mueble), deberá colocarse necesariamente en la línea de alimentación de ambos tomacorrientes un interruptor bipolar con capacidad para 10 Ampere, en posición fácilmente accesible, junto a los artefactos.

Es necesario que la conexión a tierra se realice, por razones de seguridad, evitando el uso de adaptadores que omitan dicha conexión.

La norma IRAM 2.092-1.96 exige: “Si el cordón de alimentación está dañado debe ser reemplazado por el Fabricante o por su Representante o por cualquier persona calificada para evitar peligro”.

VENTILACIÓN DEL NICHOS DEL HORNO

A los efectos de optimizar el funcionamiento del horno **LONGVIE**, se debe proveer una ventilación adecuada para los gases calientes provenientes del horno. Al elegir el mueble en donde se instalará el horno asegúrese que en su respaldo se haya previsto el espacio necesario para alojar el tubo de salida de los gases calientes y el fácil acceso a la conexión de gas desde el piso del estante del mueble ubicado sobre el horno. Es necesario conectar un conducto flexible al extremo del emboque del colector de gases calientes ubicado en la parte posterior superior del horno, de 9,8 cm de diámetro (Fig. 5).

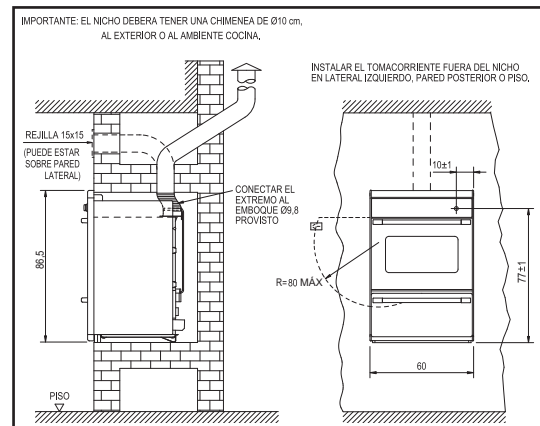

Fig. 5: Gráfico de salida de gases del horno al exterior y al interior con rejilla

El extremo libre del tubo puede ventilar al exterior, a través de un conducto de ventilación rematado por un sombrero ubicado en el extremo de un tramo vertical, o bien al interior del ambiente a través de una rejilla, ya sea sobre la parte superior del nicho o por uno de sus laterales superiores. En dicho caso, tenga presente que en las inmediaciones de la salida se puede depositar grasa condensada de los vapores provenientes de la cocción, por lo que se recomienda mantener una separación adecuada del cielo raso y paredes aledañas.

CONEXIÓN DE GAS

Es necesario que cada artefacto cuente con su propia llave de paso.

Información para el instalador

Antes de proceder a la instalación del horno o anafe verifique:

- que el artefacto esté desconectado del tomacorriente.
- que el regulador de gas de su domicilio funcione correctamente
- que el buen funcionamiento del regulador de gas de su domicilio y que la presión del gas no supere los valores normales en gas natural: 1,8kPa (180 mm CA) y en gas licuado 2,8kPa (280 mm CA). En caso de utilizar gas licuado ver “Multigas”.
- que no haya cuerpos extraños en la cañería de gas del edificio. Sople la cañería para desalojar cualquier obstrucción.
- que la llave de paso del gas funcione correctamente.

Bajo ningún concepto deben utilizarse conexiones flexibles de goma o plástico, con o sin malla de protección.

(*) Punto 6.6 de las Disposiciones y Normas Mínimas para la Ejecución de Instalaciones Domiciliarias de Gas.

Anafe:

1. Para obtener acceso a la conexión de gas quite el

respaldo, retire los tornillos de los quemadores y de la plancha, y por último quite la plancha. (Fig. 6)

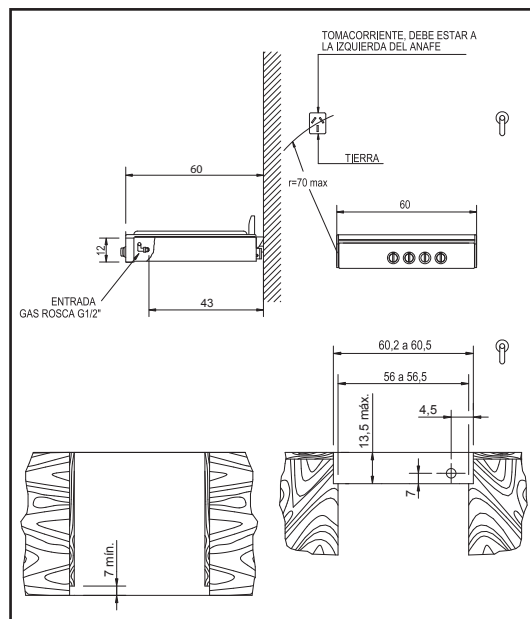

Fig. 6: Medidas de nicho del anafe

2. Para facilitar su montaje los anafes **LONGVIE** vienen provistos de una brida con rosca macho G1/2" según IRAM 5053(ISO 228-1)(NAG-312 3.2.1.Conexiones), lo que permite conectarlas por medio de conexión flexible de cobre (IRAM 2568) (*) o de acero inoxidable, que cumplan las condiciones establecidas por ENARGAS.
3. Acerque el anafe a su posición, y presente las piezas que conformarán la conexión.
Importante: Al enroscar o desenroscar sobre la brida plana una cupla, en la conexión rígida, o la tuerca que sujeta el extremo del caño de cobre en la conexión flexible, sujete con una llave fija de 22 mm el hexágono de la brida, para no ejercer torsión sobre la conexión de la brida al barral.
4. Efectuada la conexión, abra el gas y controle con espuma de detergente que no haya pérdidas. Si se prueba con presión de aire, no superar 0,4 Kg/cm².
5. Vuelva a colocar en su lugar la plancha, el respaldo y los quemadores sujetándolos con sus tornillos.

(*): Punto 6.6 de las Disposiciones y Normas Mínimas para la Ejecución de Instalaciones Domiciliarias de Gas.

Horno:

El horno **LONGVIE** viene provisto con una entrada G1/2" macho para su conexión a la red domiciliaria.

Conexión de gas:

1. Utilice una conexión flexible o similar
2. Presente el horno apoyado en el nicho, dejando lugar para realizar la verificación de gas y eléctrica.
3. Una vez conectado abra el gas y controle con espuma de detergente que no haya perdidas. Si se prueba con presión de aire, no superar 0,2 Kg/cm².

Multigas:

Los quemadores de los hornos y anafes **LONGVIE** salen de fábrica listos para ser utilizados con gas natural. Dada su condición de Multigas no requieren regulación de aire primario ante el cambio del tipo de gas utilizado.

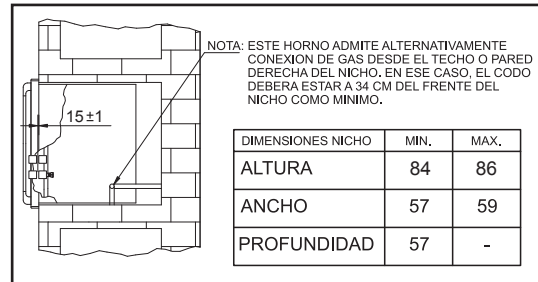

Fig. 7: Medidas de nicho del horno

Para convertir el artefacto a gas licuado se deben reemplazar los inyectores instalados por el juego de inyectores provisto en el embalaje y ajustar a tope los by-pass de mínimo, de robinetes y de termostato. Guarde en lugar seguro el juego de inyectores reemplazado.

Para volver a transformar el artefacto a gas natural, se deben volver a reemplazar los inyectores y desajustar los by-pass de mínimo, de robinetes y de termostato.

Antes de la instalación, asegurarse de que las condiciones de distribución local (naturaleza y presión del gas) y el reglaje del artefacto son compatibles.

Las condiciones de reglaje de este artefacto deben estar inscritas sobre la etiqueta (o placa de características).

Este artefacto no debe conectarse a un dispositivo de evacuación de los productos de combustión. Su instalación y conexión debe realizarse de acuerdo con las normas de instalación en vigor. Debe ponerse especial atención a las disposiciones aplicables en cuanto a la ventilación. NAG 312 2010

MODELOS APROBADOS	MATRÍCULAS DE APROBACIÓN	CONSUMO EN KW (kcal/h)						ANCHO cm	DESCRIPCIÓN ARTEFACTO	CATEGORÍA	IRAM 2092 220 V - 50 Hz
		HORNO	HORNALLA CHICA	HORNALLA MEDIANA	HORNALLA GRANDE	HORNALLA DOBLE CORONA	TOTAL				
H14600	M01-0065-02-006	3,14 KW (2700 kcal/h)	—	—	—	—	3,14 KW (2700 kcal/h)	60	HORNO	I12H3P	25 W
A16601	M01-0065-01-088	—	0,93 KW (800 kcal/h)	1,74 KW (1500 kcal/h)	GN: 2,56 KW (2200 kcal/h) GLP: 2,32 Kw (2000 kcal/h)	GN: 3,49 KW (3000 kcal/h) GLP: 3,37 Kw (2900 kcal/h)	GN: 6,05 KW (7500 kcal/h) GLP: 5,69 Kw (7200 kcal/h)		ANAFE		0,6 W
DIMENSIONES MÍNIMAS DE RECIPIENTES			90 mm	180 mm	200 mm	220 mm	NAG-312 2010				

(El fabricante se reserva el derecho de efectuar cambios técnicos sin previo aviso).

— “ESTE APARATO NO ESTÁ DISEÑADO PARA EL USO POR PERSONAS INCLUSIVE NIÑOS CON REDUCIDAS CAPACIDADES FÍSICAS SENSORIALES O MENTALES O POR FALTA DE EXPERIENCIA Y CONOCIMIENTO A MENOS QUE ELLOS HAYAN SIDO SUPERVISADOS O INSTRUIDOS A CERCA DEL USO DEL APARATO POR PERSONAS RESPONSABLES DE SU SEGURIDAD”.

— “LOS NIÑOS DEBEN SER SUPERVISADOS PARA ASEGURAR QUE NO JUEGUEN CON EL APARATO”.

Garantía

LONGVIE S.A. garantiza al comprador de este artefacto por el término de 1 año (un año) a partir de la fecha de adquisición (fecha de la factura fiscal de la primera compra), el normal funcionamiento contra cualquier defecto de fabricación y/o vicio material, y se compromete a reparar el mismo -sin cargo alguno para el adquiriente- cuando el mismo fallare en situaciones normales de uso y bajo las condiciones que a continuación se detallan:

1. Este certificado de garantía es válido únicamente en la República Argentina.
2. Son beneficiarios del mismo el comprador original y los sucesivos adquirientes que exhiban la factura de la primera compra dentro del plazo antes mencionado.
3. En caso de traslado del artefacto a la fábrica o taller habilitado, el transporte será realizado por el responsable de la garantía y serán a su cargo los gastos de fletes y seguros.
4. Serán causas de anulación de esta garantía:
 - 4.1 Uso impropio o distinto del uso doméstico.
 - 4.2 Excesos o caídas de tensión eléctrica que impliquen uso en condiciones anormales.
 - 4.3 Excesiva presión de gas (en artefactos a gas).
 - 4.4 Instalación en condiciones distintas a las marcadas en el "Manual de Instalación, Uso y Mantenimiento" que se adjunta y forma parte de esta garantía.
 - 4.5 Instalación del artefacto a la intemperie, excepto la unidad exterior de los acondicionadores de aire.
 - 4.6 Instalación por parte de instaladores no matriculados.
 - 4.7 Intervención al artefacto por personal no autorizado por **LONGVIE S.A.**
 - 4.8 La operación del artefacto en condiciones no prescriptas en el "Manual de Instalación, Uso y Mantenimiento" que se adjunta y forma parte de esta garantía.
 - 4.9 Falta de mantenimiento según lo indica el "Manual de Instalación, Uso y Mantenimiento" que se adjunta y forma parte de esta garantía.
5. La garantía carecerá de validez si se observare lo siguiente:
 - 5.1 Enmiendas o raspaduras en los datos del certificado de garantía o factura fiscal.
 - 5.2 Falta de factura fiscal original.
 - 5.3 Falta de fecha en la factura.

6. En caso de reparación o compra de repuestos, el comprador deberá dirigirse personal o telefónicamente al servicio técnico autorizado más cercano según nómina que se adjunta a esta garantía.

7. No están cubiertos por esta garantía los siguientes casos:
 - 7.1 Los daños ocasionados al exterior del gabinete.
 - 7.2 Las roturas, golpes, caídas o rayaduras causadas por traslados o estibaje inadecuado.
 - 7.3 Los daños o fallas ocasionados por deficiencias o interrupciones del circuito de alimentación eléctrica, o defectos de instalación o por intervenciones no autorizadas.
 - 7.4 Los daños causados al artefacto por la incrustación de las sales minerales que pueda contener el agua utilizada.

8. **LONGVIE S.A.** no asume responsabilidad alguna por los daños personales o a la propiedad que pudieran causar la mala instalación o uso indebido del artefacto, incluyendo en este último caso a la falta de mantenimiento y/o limpieza adecuada.

9. **LONGVIE S.A.** asegura que este producto cumple con las normas de seguridad vigentes en el país.

10. En caso de falla, **LONGVIE S.A.** asegura al comprador la reparación y/o reposición de piezas para su correcto funcionamiento en un plazo no mayor a 30 días. No obstante, se deja aclarado que el plazo usual no supera las 72 hs. (3 días hábiles).

11. Toda intervención de nuestro servicio técnico autorizado, realizada a pedido del comprador dentro del plazo de la garantía, que no fuera originada por falla o defecto alguno cubierto por este certificado, deberá ser abonada por el interesado de acuerdo a la tarifa vigente de mano de obra y/o repuestos.

12. El presente certificado, que se ajusta a la Ley 24.240 y su decreto reglamentario 1798/94, anula cualquier otra garantía implícita o explícita, por la cual y expresamente no autorizamos a ninguna otra persona, sociedad o asociación a asumir por nuestra cuenta ninguna responsabilidad con respecto a nuestros productos.



LONGVIE

Laprida 4851 - (B1603ABI) Villa Martelli, Prov. de Bs. As. - Tel.: 4709-8501 - www.longvie.com

INDUSTRIA ARGENTINA

ART. 13132/V14